

Cechować wg PN/B-13056  
Znak homologacji (Reg.ECE-43)

Zał. 7.2 do SIWZ  
Znak Sprawy: LP-281-194/18

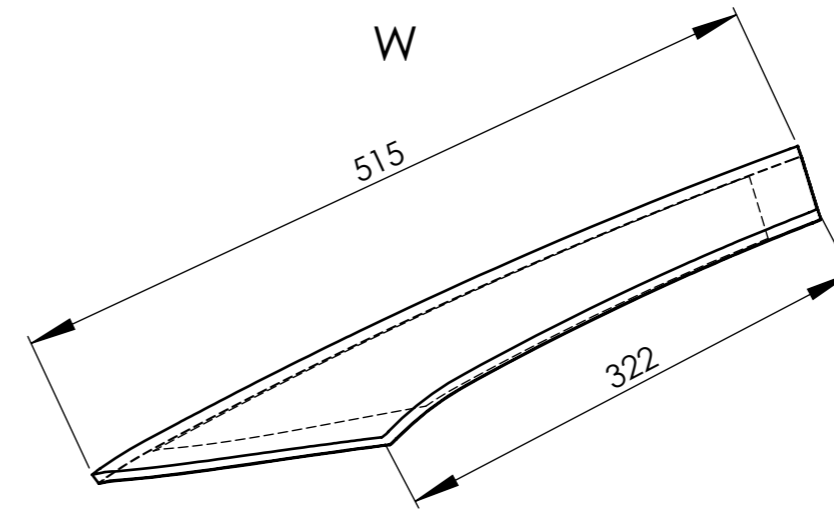
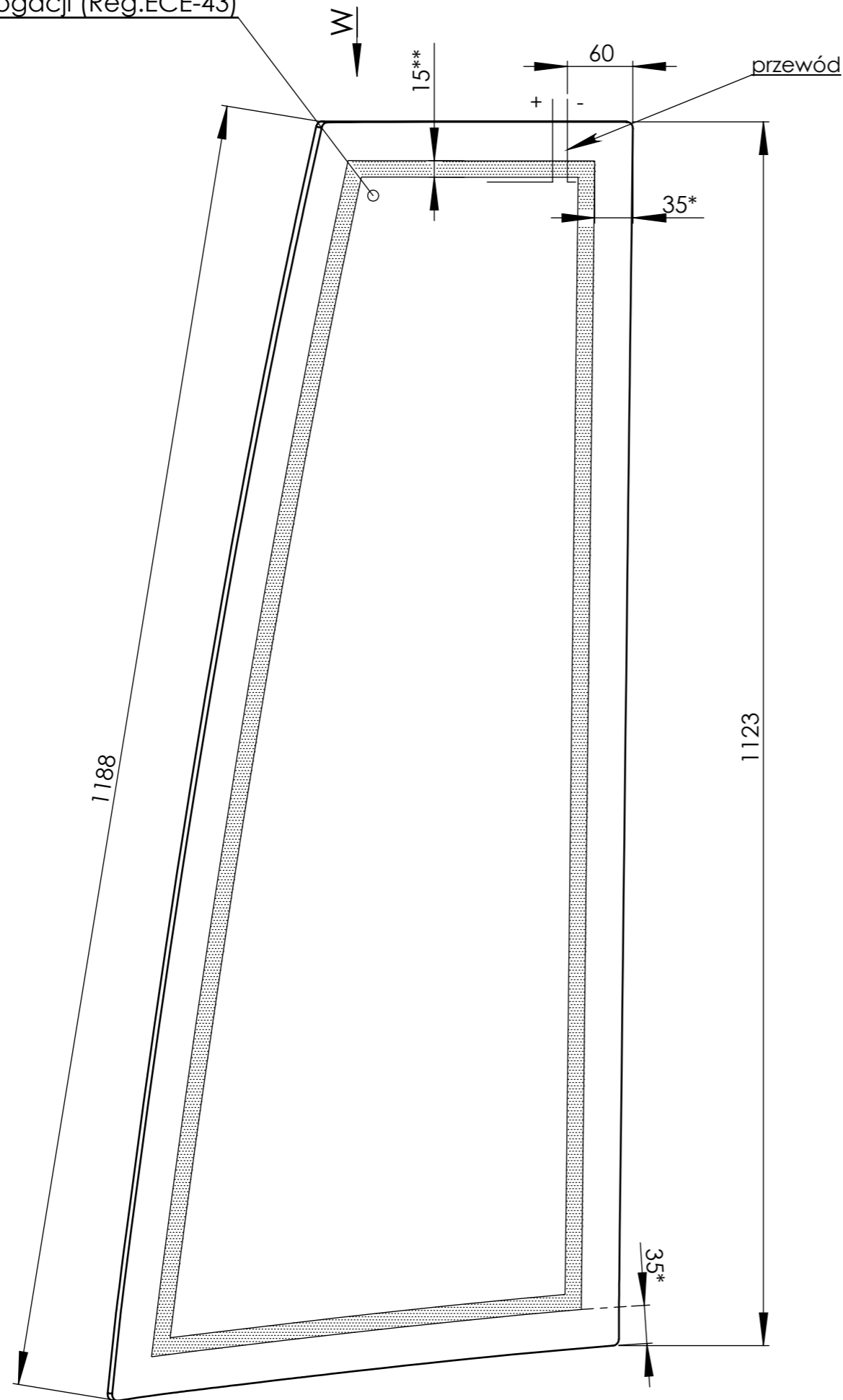

UWAGI:

1. Kształt szyby zgodny z modelem 3D
2. Krawędzie stępić na całym obwodzie.
3. Naroża zaokrąglić R6.
4. \* zaczernienie
5. \*\* kropki
6. Czytelność cechy zgodna z rysunkiem.
7. Szyba bezbarwna klejona gr. max. 7 mm.
8. Przepuszczalność światła 70%.
9. Szyba ogrzewana:
  - napięcie robocze 24V
  - wydajność ogrzewania (moc) 0,035W/cm<sup>2</sup>
  - obszar grzania - powierzchnia bez sitodruku
  - moc ogrzewania ok. 131 W

**GT8\_150330-1-00 Szyba boczna lewa ogrzewana - symetryczna**

Uwaga: rysunek archiwizowany w systemie CAD. Wprowadzanie zmian wyłącznie na oryginale (CAD)					A3
Projektował/Kreślił Mieczysław Kosiński	Sprawdził dr inż. S.Jurga	Zatwierdził - data mgr inż. Jan Macała	Plik N8C	Data 2013-09-03	Skala 1:5
MPK S.A. Kraków Sekcja Tramwajowa			Nazwa <b>Szyba boczna prawa ogrzewana</b>	Materiał	Masa (kg) 8.45
			Nr rysunku <b>GT8_150320-1-00</b>	Zastęp. rys.	Edycja 0