

Wszelkie prawa majątkowe do niniejszego dokumentu przysługują wyłącznie MPK S.A. Kraków.
Przekazywanie, powielanie wykorzystywanie w inny sposób tego dokumentu oraz informacji o jego treści bez pisemnej zgody MPK S.A. Kraków jest zabronione. Podstawa prawna: ustawa z dnia 30 czerwca 2000r. Prawo własności przemysłowej (Dz. U 2001r. Nr 49 poz. 508 z dnia 4 lutego 1994 r. z późniejszymi zmianami) oraz ustawa o prawie autorskim i prawach pokrewnych (Dz. U. 1994r. Nr 24 poz. 83 z późniejszymi zmianami).

Rys. 1

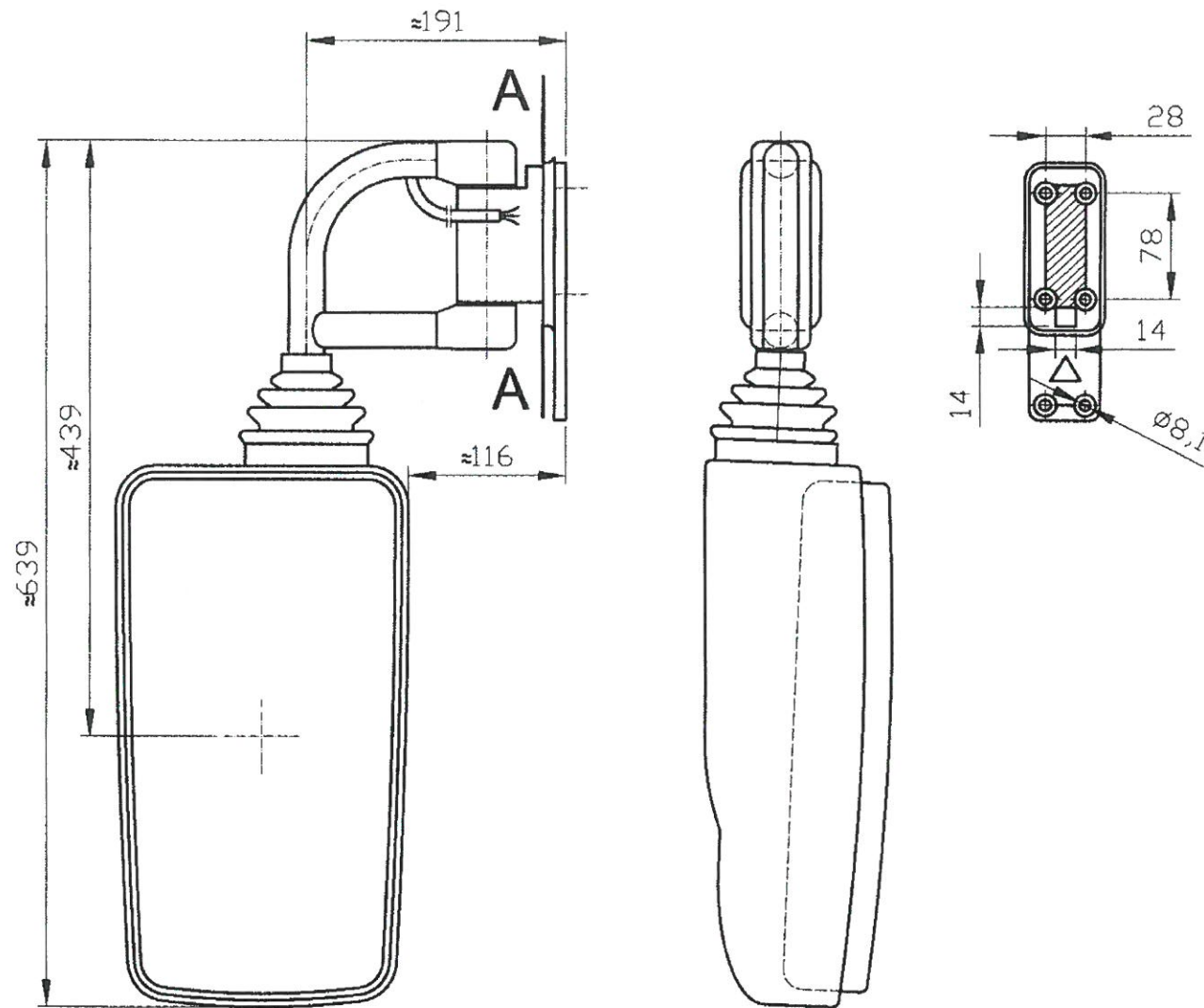

Kompletacja wyrobu

1. Obudowa lustra głównego
2. Zwierciadło główne podgrzewane z napędem
3. Przegub regulacyjny z płytka montażową
4. Wiązka elektryczna L=2000 (luzem) - szt.1
5. Joystic sterujący (luzem) - szt.1
6. Malowanie: kolor czarny strukturalny

Uwaga: rysunek archiwizowany w systemie CAD. Wprowadzanie zmian wyłącznie na oryginale (CAD)

A4

Projektował/Kreślił
mgr inż. A. Strzeboński

Sprawdził
mgr inż. J. Wikarjak

Zatwierdził - data 2016-05-09
mgr inż. Jan Macała

Plik
EUBN

Data
2016-05-06

Skala
1:2

MPK S.A. Kraków
Sektora
Tramwajowa

PN-ISO 286
IT 12

Nazwa
Szkic - Lusterko krótkie lewe z podstawą

Nr rysunku
9571

Zastęp. rys.

Edycja
1

Arkusz
1/1

Rys. 2

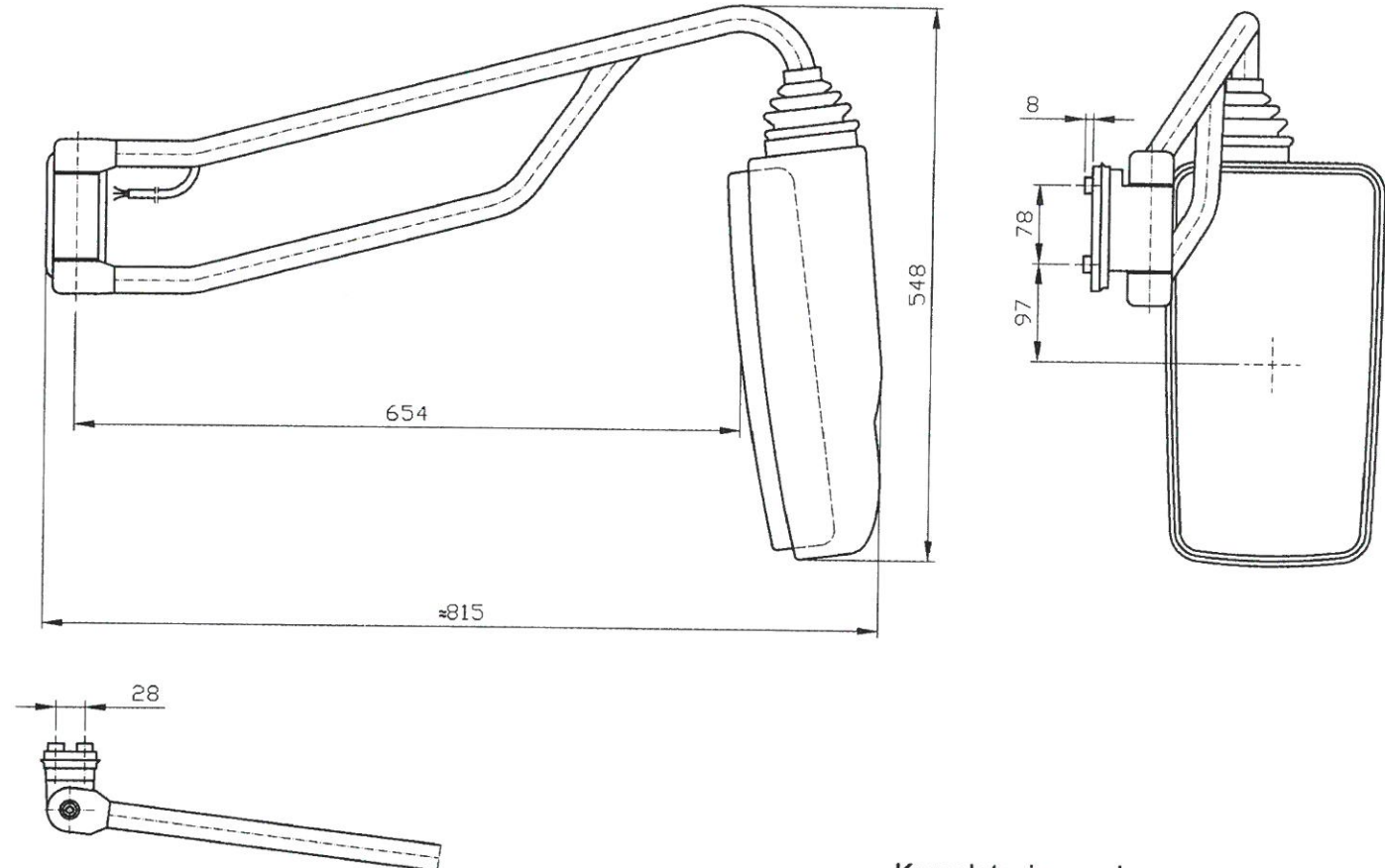

Kompletacja wyrobu

1. Obudowa lustra głównego
2. Zwierciadło główne podgrzewane z napędem
3. Przegub regulacyjny z płytka montażową
4. Wiązka elektryczna L=2000 (luzem) - szt.1
5. Joystic sterujący (luzem) - szt.1
6. Malowanie: kolor czarny strukturalny

Wszelkie prawa majątkowe do niniejszego dokumentu przysługują wyłącznie MPK S.A. Kraków. Przekazywanie, powielanie wykorzystywanie w inny sposób tego dokumentu oraz informacji o jego treści bez pisemnej zgody MPK S.A. Kraków jest zabronione. Podstawa prawna: ustawa z dnia 30 czerwca 2000r. Prawo własności przemysłowej (Dz. U 2001r. Nr 49 poz. 508 z dnia 4 lutego 1994 r. z późniejszymi zmianami) oraz ustawa o prawie autorskim i prawach pokrewnych (Dz. U. 1994r. Nr 24 poz. 83 z późniejszymi zmianami).

Uwaga: rysunek archiwizowany w systemie CAD. Wprowadzanie zmian wyłącznie na oryginale (CAD)					A3	
Projektował/Kreślił mgr inż. A. Strzeboński	Sprawił mgr inż. J. Wikarjak	Zatwierdził - data mgr inż. Jan Macala 2016-05-09	Plik EUBN	Data 2016-05-06	Skala 1:2	
MPK S.A. Kraków Sektora Tramwajowa		Nazwa Szkic - Lusterko długie prawe z podstawą		Nr rysunku 9570		
PN-ISO 286 IT 12		Zastęp. rys. ----	Edycja 1	Arkusz 1/1		